

Инструкция по установке люка ШАГМА

Одностворчатый люк - Под покраску

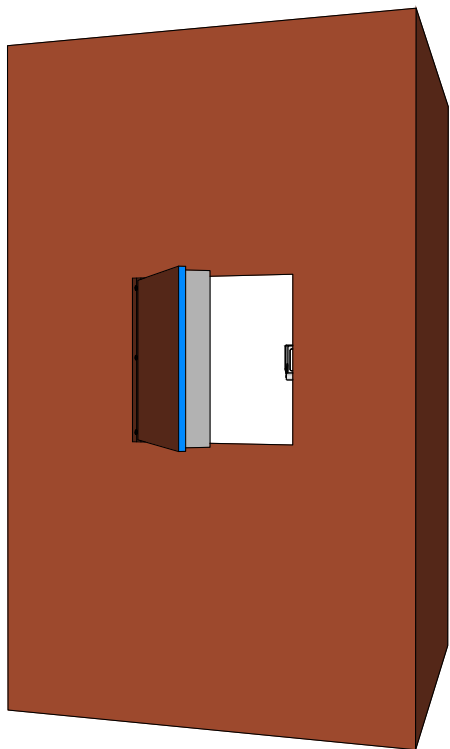

При монтаже и отделке люка, соблюдайте очередность выполнения работ.

Установка люка

- 1.** Подготовьте надежный проём. Проём должен быть больше фактического размера люка на 5 мм по периметру рамы. В проёме не должно быть неровностей и мешающих предметов (например высохший раствор).
- 2.** Определитесь с какой стороны будут располагаться петли. Если размер Вашего люка меньше 600*600 мм, то можно использовать правое или левое открывание. Если размер люка больше 600*600 мм, то открывание должно быть строго по заказанной позиции.
- 3.** Расположите люк в проём, выровняйте его так, чтобы край выступающих алюминиевых уголков на люке был в одной плоскости с чистой стеной (с учетом финишной отделки) (Рис.1,2).

- 4.** Откройте створку люка и зафиксируйте раму люка к проёму саморезами в предназначенные отверстия (отрегулируйте расположение люка в проёме с помощью саморезов) (Рис.3). Важно не перетянуть саморез, чтобы рама люка не деформировалась!
- 5.** На один стопорный уголок прикрепите неодимовый магнит (Рис.4), и утопите уголок с магнитом так, чтобы от магнита до створки было 1-3мм, он будет удерживать створку люка в процессе отделки. Затем отрегулируйте второй стопорный уголок таким образом, чтобы алюминиевые уголки на раме и на створке были в одной плоскости.
- 6.** Тщательно заполните зазор между рамой люка и проёмом по периметру, с помощью Ротбанда (Рис.5). Затем приступите к отделке люка.



Рис. 1 (вид сверху)



Рис. 2 (вид сверху)

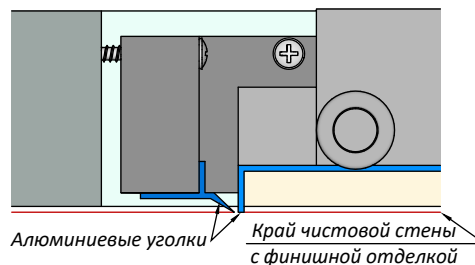

Рис. 3

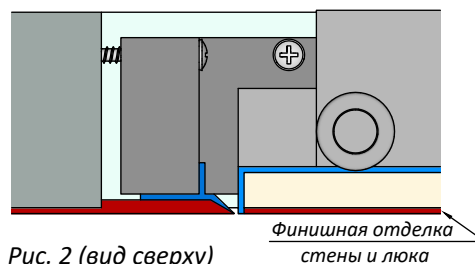

Рис. 4

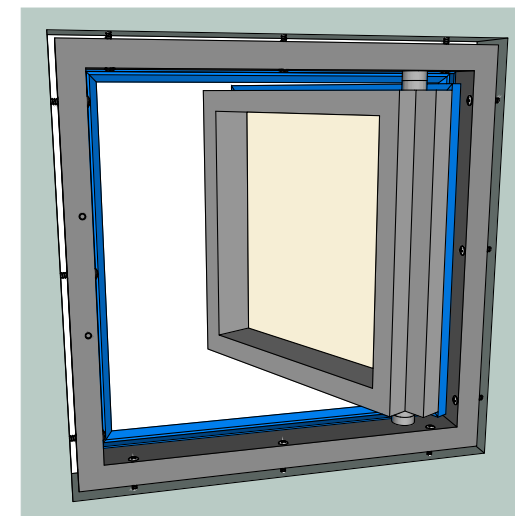

Рис. 5

Край алюминиевого уголка на люке будет служить маяком для финишной отделки (Рис.1,2).

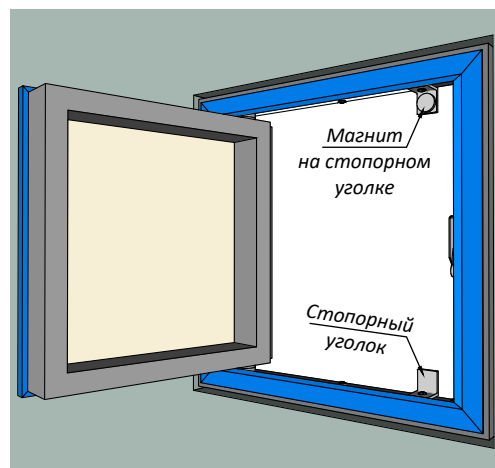
Отделка люка

1. Наклейте армирующую сетку (серпянку) с помощью клея ПВА на стык между проёмом и люком по периметру (Рис.6).
2. Поверх серпянки нанесите раствор на гипсовой основе (например - КНАУФ-Фуген) чтобы заполнить неровности.
3. После высыхания загрунтуйте поверхность (например - грунтовка КНАУФ универсальная).
4. Нанесите шпаклевку (например - шпаклевка Ветонит LR+).
5. После полного высыхания шпаклевки, откройте дверь и отчистите люк от лишней шпаклевки.
6. Тщательно загрунтуйте поверхность.
7. Наклейте на стену малярный стеклохолст с помощью клея ПВА.
8. Нанесите финишную шпаклевку (например - шпаклевка готовая финишная Шитрок).
9. Ошкурьте зашпаклеванную поверхность.
10. Тщательно загрунтуйте поверхность.
11. Покрасьте стену и дверцу люка (Рис.7).

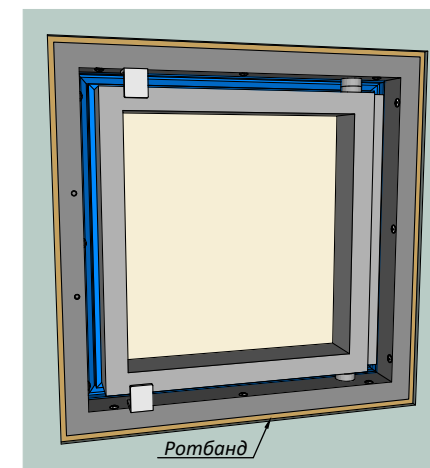

Рис. 6



Рис. 7

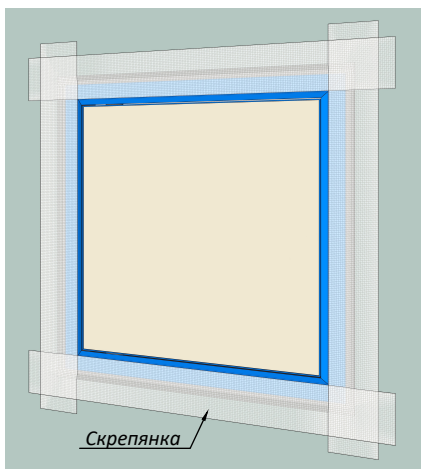

Рис. 8 (вид сверху)

12. После всех отделочных работ (после полного высыхания финишного покрытия) откройте люк нажатием на створку со стороны петель (Рис.8). Установите платформу с замком на раму люка в предназначенные отверстия (Рис.9), отрегулируйте замок на нужную глубину. Закрепите неодимовый магнит на створку люка (Рис.10) и настройте их взаимодействие с замком (Рис.11). Теперь, можно открыть люк нажатием на створку со стороны замка. Стопорные уголки можно снять, они больше не понадобятся.

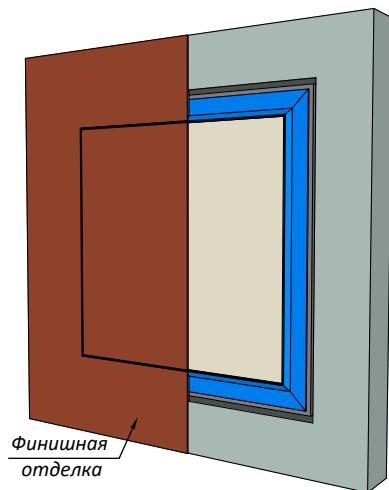

Рис. 9

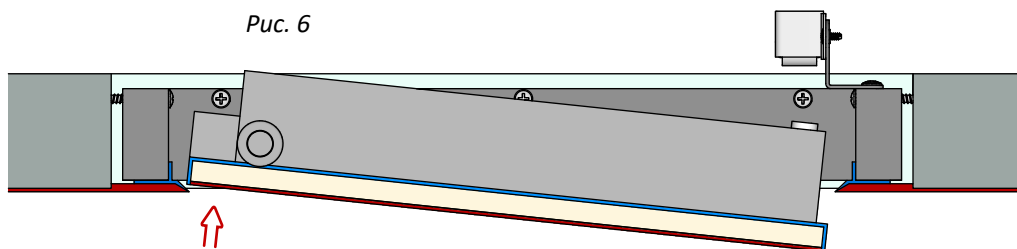

Рис. 10

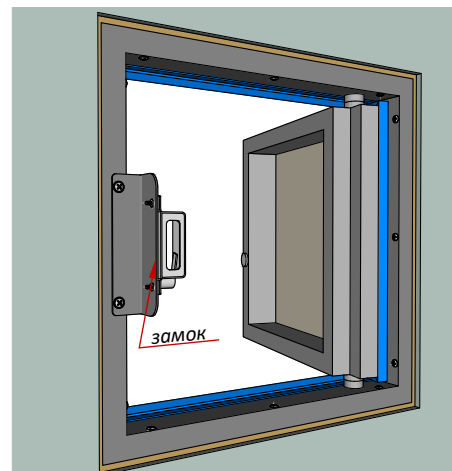

Рис. 11

На нашем сайте www.shag-ma.ru в карточке товара Вы сможете увидеть фактический размер люка, а также видеоинструкцию и чертеж. Это облегчит Вам работу и выбор. Приятного пользования!

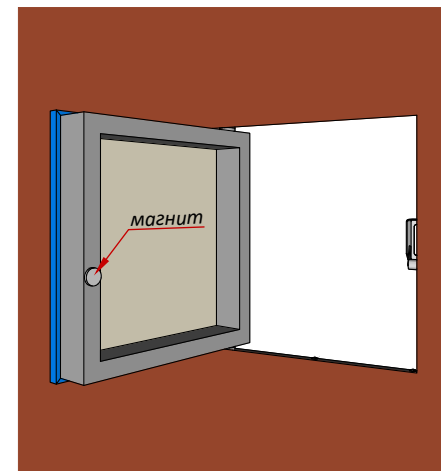
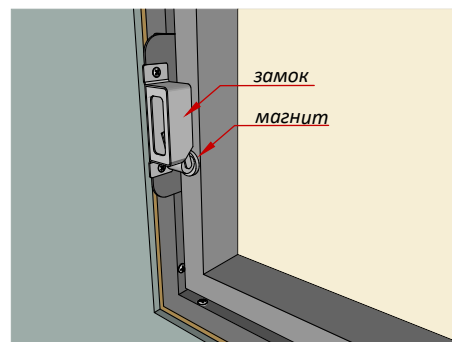
Спасибо, что выбрали нас!

Спасибо, что выбираете качество и надежность!